

KUNDE:	FAX/e-mail:	LIEFERADRESSE:							
.....							
DATUM:	ABFRAGE NUMMER	MENGE:	AUSFÜHRUNG E I: Gegnetet ROLLE DICHUNG MIT 2 ELEMENTEN						
.....	AUSFÜHRUNG I: GESCHWEIßTER ROLLE DICHUNG MIT 5 ELEMENTEN						
ABMESSUNGEN DER ROLLE									
L:									
L1:									
L2:									
ØD:									
Ød:									
ACHSTYP (AUSWAHL AUS DEN FOLGENDEN TYPEN)									
ENDE VON ACHSE I	n:	f:	b:	e:	h:	φp:	φg:	k:	M
ENDE VON ACHSE II	n:	f:	b:	e:	h:	φp:	φg:	k:	M

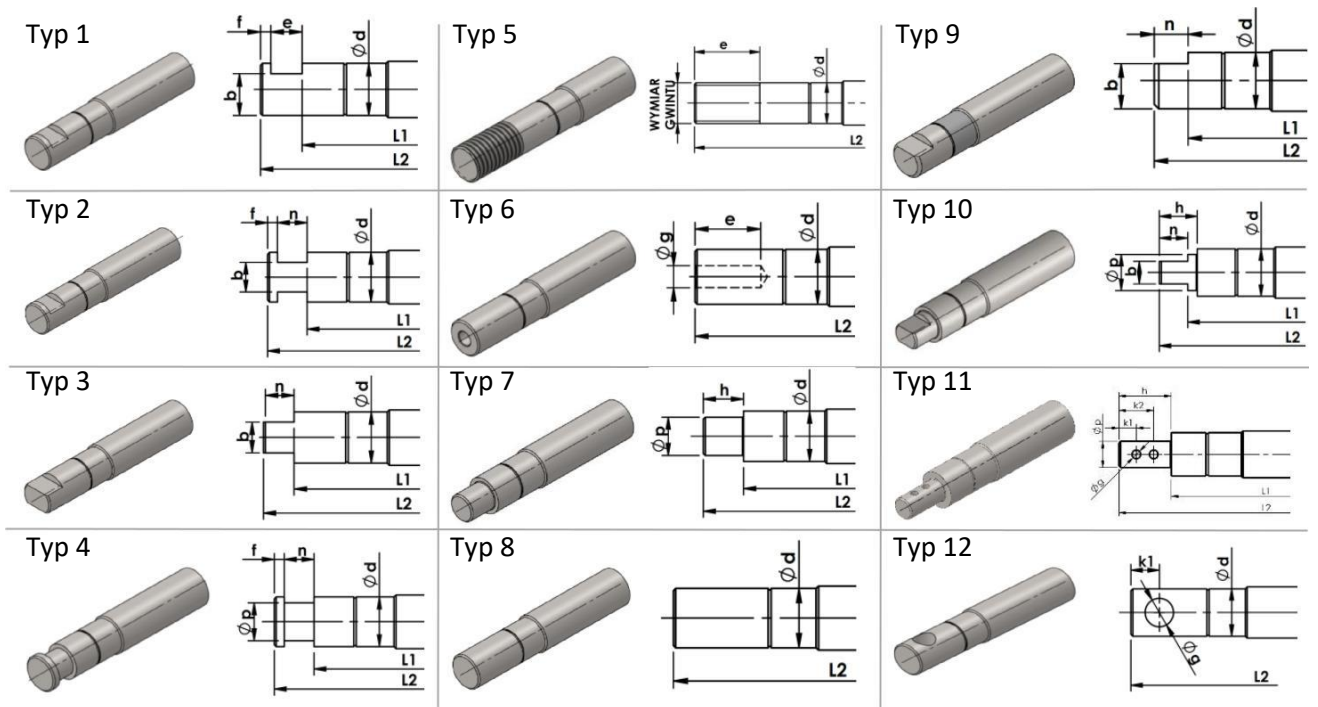

f – Breite der Kante; **n** - Frästiefe; **b**- Fräsbreite; **h** – die Tiefe der Aussparung; **e** - Gewindelänge / Lochtiefe; **φp** – Durchmesser der Aussparung; **φg** – Lochdurchmesser; **k1, k2, ..., kn** – Der Abstand der Löcher von der Kante; **M** – Gewindegröße

RICHTROLLE	ROLLE SCHEIBE
-------------------	----------------------

